

System 39



by

## **Guten Tag!**

Wir freuen uns, dass Sie sich für System 39 entschieden haben. Um die optimale ergonomische Unterstützung zu erreichen, muss System 39 auf Ihre individuellen Bedürfnisse eingestellt werden. Viel Spaß und Entspannung mit System 39.

## **Hello!**

We are pleased that you have decided in favour of System 39. In order to achieve the optimum ergonomic support, System 39 has to be adjusted to your individual requirements. We wish you much fun and relaxation with System 39.



# System 39

Lumbarverstellung  
Lumbar adjustment

Sitztiefenverstellung  
Seat depth adjustment

3D-Armlehnen  
3D armrests

Sitzneigeverstellung  
Forward tilt

Synchronmechanik  
mit Arretierung

Sitzhöhereinstellung  
Seat height adjustment

Synchronised  
mechanism with  
adjustment

Gewichtsregulierung der Synchronmechanik  
Tension control of the synchronised mechanism



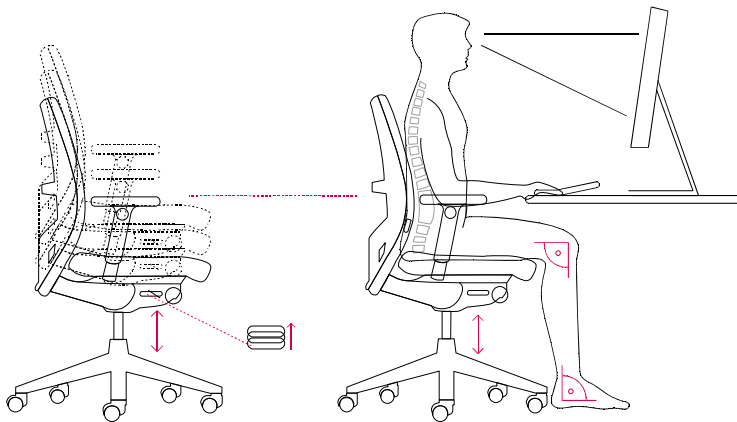

### **Sitzhöhereinstellung**

Stellen Sie die Sitzhöhe so ein, dass Ihre Fußsohlen fest auf dem Boden stehen und Sie an den Oberschenkeln keinen Druck der Sitzvorderkante spüren. Die Oberschenkel stehen dabei ungefähr waagrecht oder leicht nach unten geneigt.

### **Seat height adjustment**

Adjust your seat height so that you are able to place your feet flat on the floor and that you do not feel any pressure on the underside of the thighs caused by the front seat edge. The thighs should be in an almost horizontal position or slightly inclined downwards.

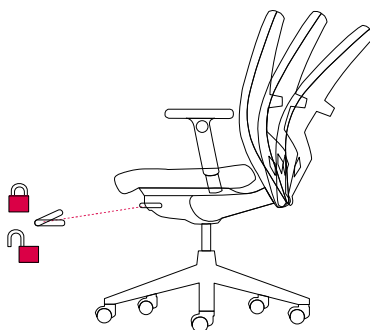

### **Synchronmechanik mit Arretierung**

Der Stuhl ist mit einer Synchronmechanik ausgestattet. Sie bewirkt, dass sich Rückenlehne und Sitzfläche in einem festen Verhältnis zueinander bewegen. Durch Einrasten der Taste können Sie die Mechanik in drei Positionen festsetzen. Im Regelfall sollten Sie den Stuhl mit gelöster Arretierung benutzen. So können Rückenlehne und Sitzfläche Ihren Körperbewegungen in einem ergonomisch abgestimmten Verhältnis folgen und ein dynamisches, entspanntes Sitzen anregen. Eine stetige Anpassung der Sitzhaltung an unterschiedliche Tätigkeiten beugt Verspannungen der Rückenmuskulatur vor, entlastet die Bandscheiben, reduziert die Einengung der Bauchorgane, fördert den Stoffwechsel und wirkt körperlicher und geistiger Ermüdung entgegen.

### **Synchronised mechanism with adjustment**

The chair is equipped with a synchronised mechanism which has the effect that the backrest and the seat surface move in a firm ratio to each other. By locking the lever, you may optionally adjust the mechanism in three positions. As a rule, you should use the chair with a released adjustment. This way, the backrest and the seat surface may follow your body movements in an ergonomically harmonious ratio and stimulate dynamic and relaxed sitting. A permanent adaptation of the sitting posture to changing activities prevents tensions of the back muscles, relieves the intervertebral disks, reduces the pressure onto the abdominal organs, supports the metabolism and opposes physical and mental fatigue.

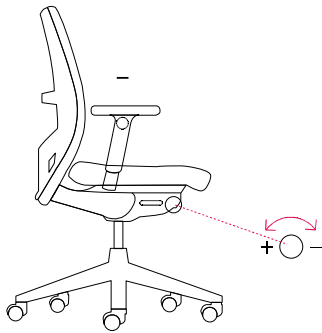

### **Gewichtsregulierung der Synchronmechanik**

Eine auf das Körpergewicht des Nutzers einstellbare Federkraft sorgt bei gelöster Arretierung der Synchronmechanik dafür, dass die Rückstellkraft der Rückenlehne den Rücken in jeder Sitzposition optimal unterstützt. Stellen Sie die Federkraft durch Drehung der Taste so auf Ihr Individualgewicht ein, dass Sie die maximale Rücklage der Rückenlehne ohne Kraftanstrengung erreichen und sich gleichzeitig von der Rückstellkraft der Rückenlehne in jeder Sitzposition angenehm unterstützt fühlen. Die progressive Charakteristik der Federspannung bewirkt, dass die Rückstellkraft der Rückenlehne mit zunehmender Rücklage ansteigt und die zunehmende Hebelwirkung des zurückgelehnten Oberkörpers ausgleicht. Damit kommen Sie auch aus starker Rücklage ohne Anstrengung in eine aufrechte Körperposition zurück.

### **Tension control of the synchronised mechanism**

A spring resistance which may be adjusted to the user's individual body weight ensures that in case of a released adjustment of the synchronised mechanism the backrest tension control optimally supports the user's back in every sitting posture. By turning the lever, you adjust the tension control to your individual body weight in a way that you may achieve the maximum back position of the backrest without any expenditure of force and, at the same time, you feel optimally supported by the backrest's tension control in every sitting posture. The progressive character of the spring resistance has the effect that the backrest's pressure is increased the more the user leans backwards in order to balance the increasing leverage effect of the upper part of the body. This ensures that even when the user is in the maximum position backwards, the body may be brought back into the upright position without having to exert any force.

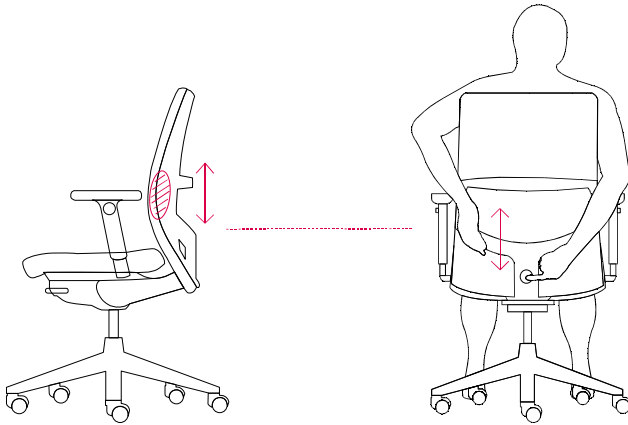

### **Lumbarverstellung**

Lösen Sie durch Drücken der Taste die Rückenlehnen-Arretierung und schieben Sie die Rückenlehne hoch oder herunter, so dass Ihr Lendenwirbelbereich optimal unterstützt wird. In der Regel ist die Höhe der Lumbarstütze dann optimal eingestellt, wenn der Scheitelpunkt der Vorwölbung der Rückenlehne in Gürtelhöhe (entspricht der Oberkante des Beckenknochens) positioniert ist.

### **Lumbar adjustment**

Release the backrest adjustment by pressing the button and push the backrest up or down so that your lumbar region is supported in an optimum way. As a rule, the height of the lumbar support is optimally adjusted when the vertex of the backrest's bulge is positioned where a belt is usually fixed (corresponds to the upper edge of the pelvic bone).

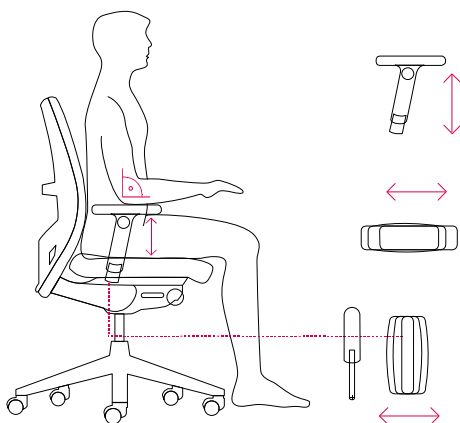

### 3D-Armlehnen

Stellen Sie die 3D-Armlehnen in der Höhe so ein, dass bei senkrecht anliegenden Oberarmen die Unterarme waagrecht auf dem Armlehnenpolster entspannt aufliegen. Sie können die Auflagefläche außerdem in der Tiefe einstellen, um die optimale Stellung zur Schreibtischvorderkante für Ihre jeweilige Tätigkeit zu erreichen. Falls eine Verstellung in der Breite nötig ist, lösen Sie die Schrauben unter dem Sitz. Nach der Einstellung, passend zu Ihrer Körperbreite, ziehen Sie die Schrauben wieder an.

### 3D armrests

Adjust the height of the 3D armrests so that in case of vertically positioned upper arms, the horizontally positioned forearms rest on the arm pads in a relaxed horizontal position. You may also adjust the depth of the supporting surface in order to achieve the position to the front edge of your desk which is optimal for your individual activity. If an adjustment in width becomes necessary, please detach the screws underneath the seat. After adjustment in line with your body width, tighten the screws again.

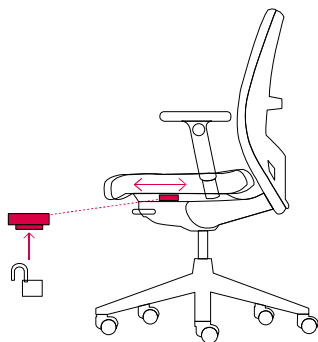

### **Sitztiefenverstellung**

Für verschieden große Personen kann durch das Einstellen der Sitztiefe (verschieben der Sitzfläche nach hinten oder nach vorne) eine bessere Unterstützung der Oberschenkel erreicht werden. Zum Lösen drücken Sie die Taste (Pfeil) nach oben und schieben den Sitz zur gewünschten Position. Zwischen der Vorderkante der Sitzfläche und der Kniekehle sollte noch ein ausreichender Freiraum bleiben, damit die dort verlaufenden Blutgefäße nicht eingengt werden.

### **Seat depth adjustment**

A seat depth adjustment (sliding of the seat surface to the front or back) provides a better support of different sized upper thighs. To release the button (arrow), please press it upwards and push the seat into the requested position. There should be enough space left between the front seat edge and the hollow of the knee so that no pressure is exerted onto the blood vessels there.

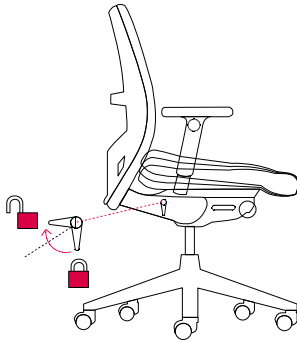

### **Sitzneigeverstellung**

Durch das zeitweise Neigen der Sitzfläche nach vorne optimieren Sie Ihre Beckenposition und reduzieren damit die statische Belastung auf Ihre Wirbelsäule. Der so genannte offene Sitzwinkel fördert die Durchblutung, erleichtert die Atmung und hält das Becken in aufrechter Position. So sind Sie vor einer Rundrückenbildung und Überlastung der Bandscheiben besser geschützt. Zur Einstellung der Neigung lösen Sie den Hebel nach hinten. Sie können nun die Sitzflächenneigung in 3 Stufen verstellen. Nach der Einstellung arretieren Sie den Hebel wieder in senkrechter Position.

### **Forward tilt**

By inclining the seat surface from time to time downwards, you optimise the position of your pelvis and reduce the static burden onto your spinal column. The so-called open seat angle supports the blood circulation, facilitates breathing and keeps the pelvis in an upright position. This way, you receive better protection against the formation of a hunchback and a straining of the intervertebral disks. To adjust the forward tilt, release the lever to the back. You may now adjust the inclination of the seat surface in 3 steps. After the adjustment, lock the lever again in a vertical position.

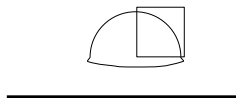
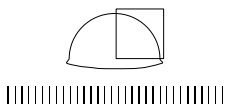

### **Rollen**

Die von uns verwendeten Rollen entsprechen **DIN 12529**. Die serienmäßige Ausrüstung der Stühle besteht aus Rollen für weiche Fußböden. Falls Ihr Stuhl auf einem harten Boden eingesetzt wird, benötigen Sie weiche Rollen. Der Austausch ist aus Sicherheitsgründen notwendig. Dies sollte bereits bei der Bestellung berücksichtigt werden.

### **Castors**

All castors we use comply with the **DIN 12529** standard. Chairs are supplied with castors suited for carpets as standard. For use on hard surfaces, soft tread castors are recommended for safety reasons and must be specified at the time of ordering.

### **Gasfeder**

System 39 wird als Arbeitssessel mit dem comforto-Lift geliefert. Die Gasfeder ist ein Verschleißteil. Sollte sie einmal ausgetauscht werden müssen, so wenden Sie sich an Ihren zuständigen Fachhändler.

**Achtung: Alle Arbeiten an der Gasfeder überlassen Sie bitte nur den ausgebildeten Fachleuten.**

### **Gas lift**

The operational swivel chair System 39 is supplied with the comforto-lift. The gas lift is subject to normal wear and tear. Should it need to be replaced, please contact your responsible dealer.

**Attention: Do not attempt to replace the gas lift yourself! Leave it to the experts.**

### **Pflege der Bezüge**

comforto-Stoffbezüge bringen Komfort durch Luftdurchlässigkeit und Absorptionsvermögen. Zur Pflege gelegentlich mit Bürste oder Staubsauger reinigen. Trockenschaum-Reinigung (gemäß Anleitung auf den handelsüblichen Reinigungspräparaten) für Entfernung von Schmutzflecken, Druckstellen und zur Farbauffrischung. Getrocknete Schaumrückstände gründlich ausbürsten.

### **Upholstery care**

comforto textiles are comfortable due to their air permeability and absorptive qualities. To maintain the appearance of the upholstery, brush or vacuum occasionally. To remove stains and pressure points or to brighten up the colours, use an appropriate spray cleaner, following the manufacturer's instructions. Brush off dried foam residue thoroughly.

## Garantie

Ihr neuer comforto-Stuhl ist nach den neuesten arbeitsphysiologischen und ergonomischen Gesichtspunkten entwickelt worden und entspricht dem aktuellen Stand der Technik. Das Gesamtunternehmen Haworth wurde ~~nach~~ **EN ISO 9001** zertifiziert. Ständige Qualitätskontrollen sowie eine sorgfältige Verarbeitung gewährleisten eine solide Funktionsfähigkeit und ermöglichen die Haworth Garantie entsprechend den am Tage der Auslieferung geltenden allgemeinen Verkaufs- und Lieferungsbedingungen. Ausgenommen davon sind Stoß- und Reißschäden an Polsterbezügen durch offensichtlich unsorgfältige Behandlung sowie durch natürlichen Verschleiß entstehende Schäden.

## Warranty

Your new comforto chair is designed in accordance with the latest physiological and ergonomic standards using state of the art technology. Haworth has been certified according to **DIN EN ISO 9001**. Continuous quality control combined with craftsmanship in production guarantees solid functionality and enables Haworth to provide extensive warranties for the product as stated in the General Conditions of Sale and Delivery. This warranty excludes the results of obvious maltreatment, or wear and tear to the upholstery and the effects of normal usage.

### **Zum Thema Umwelt**

comforto-Stühle sind für den Langzeitgebrauch entwickelt. Bei der Materialbeschaffung und der Produktion wurde auf Energieersparnis und Umweltverträglichkeit geachtet. Haworth sieht sich als Hersteller "zeitlebens" verantwortlich für seine Produkte. Aus diesen genannten Gründen hat Haworth sich nach der **DIN EN ISO 14001** zertifizieren lassen. Am Ende seines "Berufslebens" sollte der Stuhl nicht auf der Mülldeponie landen. Gegen eine geringe Recycling-Gebühr und frachtfreie Rücksendung wird der Stuhl in seine Bestandteile zerlegt. Metalle und die gekennzeichneten Kunststoff-Elemente werden sortiert, Metalle eingeschmolzen, Kunststoffe zu Granulat verarbeitet und dann in den Produktionskreislauf zurückgeführt. Reststoffe werden fachgerecht entsorgt.

### **Environmental issues**

comforto chairs are designed to last for a very long time. Care is taken to conserve energy and protect the environment when procuring the necessary materials and during production. Haworth feels responsible for its products for the life of its products. For these reasons, Haworth has been certified according to **DIN EN ISO 14001**. At the end of its "working life", the chair should not be scrapped. For a small recycling fee and free return shipment, the chair will be disassembled. Metal and specially marked plastic elements will be sorted, metal melted down, plastic reprocessed to granular form and re-used for new production. The remaining materials will be disposed of in a responsible way.

**[www.bureaustoel-comforto.nl](http://www.bureaustoel-comforto.nl)**

T. 0800 – 5 666 666 (gratis)